

## Info

## Schnittwertberechnung für das Gewindewirbeln Cutting data calculation for the thread whirling

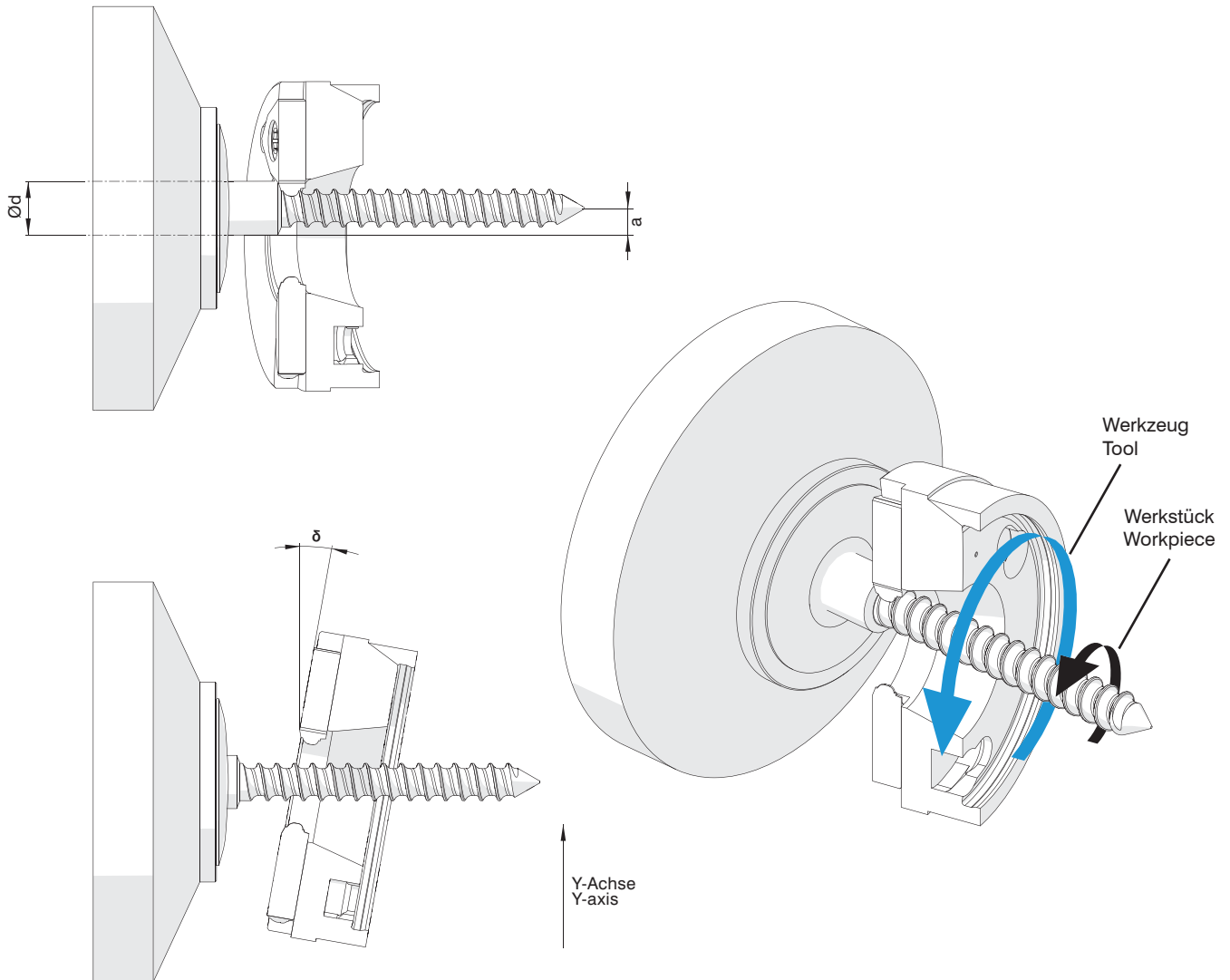

Anzahl der Schneiden // Numbers of Cutting Edges	6 oder 9
Schnittgeschwindigkeitsbereich // Range of Cutting Speed	40 - 60 m/min
Vorschubsbereich // Feed Range	0,02-0,10 mm / Schneide//Cutting Edge
Schwenkwinkel der Antriebseinheit // Unit Swivel Angle	Siehe Hersteller // Refer to Unit Manuf.